

Государственное бюджетное общеобразовательное учреждение
средняя общеобразовательная школа № 5 Василеостровского района
Санкт-Петербурга имени Карла Мая

Принято

Общее собрание
работников ГБОУ СОШ № 5
имени Карла Мая
Протокол от «06» 03 2024 г.
№ 4

Согласовано

Директор ГБУ ДПО ЦПКС
«Информационно-методический центр»
Василеостровского района
Санкт-Петербурга



А.Л. Гехтман

Утверждено

Директор ГБОУ СОШ № 5
имени Карла Мая

Т.А. Кожевникова

Приказ от «13» 03 2024 г.
№ 55



ПОЛОЖЕНИЕ

о проведении IV районного конкурса профессионального мастерства «Открой свой талант!»

ГБОУ СОШ №5 Василеостровского района Санкт-Петербурга имени Карла Мая
ОДОД Фабрика профессий «На Васильевском»

*Людям, решившимся действовать,
обыкновенно бывают удачи.
Напротив, они редко удаются людям,
которые только и занимаются тем,
что взвешивают и медлят.*

Геродот

*Если вы хотите иметь то,
что никогда не имели,
вам придётся делать то,
что никогда не делали.*

Коко Шанель

Успех – это переживание состояние радости, удовлетворение своими результатами, которые либо совпали с ожидаемыми надеждами, либо превзошли их. Успех в учении – единственный источник внутренних сил обучающихся, рождающий энергию для преодоления трудностей, желание учиться.

Переживание ситуации успеха повышает мотивацию учению, развивает познавательные интересы, позволяет почувствовать удовлетворение от учебной деятельности, стимулирует к высокой результативности труда, развивает позитивность, креативность, активность. Успех помогает развиваться талантам.

Талант к творчеству дарован каждому из нас природой, однако далеко не всем удается его раскрыть. Помогают это сделать творческие конкурсы, которые помимо своего прямого назначения, еще и просто дарят участникам и всем окружающим радость и удовольствие. Конкурсы профессионального мастерства, прежде всего, создают оптимальные условия для творческой самореализации, профессиональной и социальной адаптации. Проведение различных конкурсов и активное участие в них совершенствует профессиональные навыки обучающихся. В сфере первичной профессиональной подготовки участие в конкурсах способствует накоплению опыта творческой деятельности. Конкурс позволяет создать условия эмоционального подъема и ситуации успеха личности.

С введением стандартов ФГОС есть понимание, что практика проведения конкурсов профессионального мастерства очень актуальна и способствует формированию профессиональной мотивации на последующую профессиональную деятельность, совершенствованию результатов образования («здесь и сейчас»). Конкурс профессионального мастерства – это одна из наиболее действенных форм внеурочной работы в целях повышения уровня профессиональной подготовки обучающихся, развития и популяризации различных специальностей.

В 2023 - 2024 учебном году конкурс профессионального мастерства «Открой свой талант!» проводится с 6 по 8 мая 2024 года. На конкурсе обучающиеся ОДОД Фабрика профессий «На Васильевском», а также обучающиеся школ района за ограниченное время должны выполнить практическое задание от начала до конца и представить свою работу экспертам (жюри) для оценивания.

Конкурс профессионального мастерства по различным профессиональным направлениям (компетенциям) «Открой свой талант!» проводится в соответствии с планом работы ОДОД Фабрика профессий «На Васильевском» ГБОУ СОШ №5 Василеостровского района Санкт-Петербурга имени Карла Мая.

1 МЕТОДИЧЕСКОЕ СОПРОВОЖДЕНИЕ ПО РАЗРАБОТКЕ ОРГАНИЗАЦИИ И ПРОВЕДЕНИЮ КОНКУРСА ПРОФЕССИОНАЛЬНОГО МАСТЕРСТВА «Открой свой талант!»

1.1 Цели и задачи конкурса профессионального мастерства

Проведение конкурса профессионального мастерства – это увлекательная форма соревнования среди обучающихся. Такой вид соревнования направлен на демонстрацию высокого уровня профессионального мастерства, воспитывает гордость за профессию, мотивирует обучающегося к профессиональной деятельности и является хорошей проверкой уровня сформированности начальных профессиональных компетенций.

Главная цель конкурса – повышение престижа рабочих профессий и включение наибольшего числа обучающихся района в конкурсные испытания по различным компетенциям.

При организации конкурса профессионального мастерства главными задачами являются:

- повышение качества начальной профессиональной подготовки обучающихся;
- формирование у обучающихся профессионального и научно-познавательного мышления
- умение самостоятельно принимать решения, для обеспечения высокого качества выполнения практической работы и производительность труда.

1.2 Структура и особенности подготовки и проведения конкурса.

Конкурс профессионального мастерства «Открой свой талант!» имеет районный статус и проводится для обучающихся Василеостровского района.

Структура работ при подготовке и проведении конкурса профессионального мастерства «Открой свой талант!»:

- Планирование конкурса: сбор предложений, анализ и обобщение предложений, взаимодействие с другими образовательными учреждениями, согласование места и сроков проведения конкурса, согласование плана мероприятия, утверждение плана.

- Создание оргкомитета: распределение обязанностей между членами оргкомитета, составление и утверждение плана подготовки и проведения конкурса. Для подготовки и проведения конкурса создается оргкомитет, в состав которого входят: директор, зам. директора по ВР, педагоги образовательного учреждения и учителя технологии. В функции оргкомитета входит: разработка и утверждение положения о конкурсе, а также положение о заданиях конкурса профессионального мастерства (приложение), где указываются условия конкурса с учетом специфических особенностей профессии, критерии качества оценивания, установление сроков проведения конкурса, подготовка технической и технологической документации, средств контроля, подведение итогов, меры поощрения.

- Общее руководство и проведение конкурса осуществляет оргкомитет, каждый член оргкомитета отвечает за определенный участок в организации

конкурса, таким образом, все держится под контролем, а именно, идет подготовка кабинетов и мастерских для проведения конкурса.

В 2023-2024 учебном году испытания проводятся по 14 компетенциям:

- проектирование (защита проектов);
 - адаптивная физкультура;
 - вязание;
 - дизайн костюма;
 - швейное производство;
 - деревообработка;
 - кулинария;
 - поварское дело;
 - окрашивание тканей;
 - визаж;
 - парикмахерское искусство;
 - ногтевой сервис;
 - речевые технологии;
 - декоративно - прикладное искусство.
- Экспертами конкурса разрабатывается содержание практических конкурсных заданий. Составляются и утверждаются критерии оценок конкурсных заданий.

- Оргкомитет назначает состав экспертного сообщества (жюри), в состав которого входят специалисты предприятий социальных партнеров по данной отрасли, педагоги профессиональных дисциплин, учителя технологии образовательных учреждений района.

- Оргкомитет должен проинформировать о проведении конкурса профессионального мастерства «Открой свой талант!» и конкурсных заданиях всех обучающихся в рамках обозначенных направлений (деревообработка, декоративно-прикладное искусство и т.д.), которые имеют возможность и желание принять в нем участие, не менее, чем за две недели до начала конкурса. Информация о конкурсе и всех его составляющих должна быть размещена и на сайте образовательного учреждения.

- В состязаниях конкурса «Открой свой талант!» принимают участие обучающиеся с ОВЗ, в зависимости от количества поданных заявок, они участвуют либо в отдельной группе участников, либо по индивидуальному заданию, если в данной компетенции участников с ОВЗ не хватило на группу. Необходимо при регистрации данных участников на конкурс сделать пометку в соответствующей графе бланка заявки.

- **Заявки для участия в конкурсе принимаются до 18 апреля 2024 года посредством заполнения бланка по ссылке <https://docs.google.com/forms/d/e/1FAIpQLScSbYjIfV1iNr2AHLJYBqE4c1M0iFoLRJlEe9KPpaZzE9f5DA/viewform> и отправкой на электронную почту организатора: rakuloe@mail.ru. Телефон организатора – 8-914-544-84-14 Оксана Евгеньевна Полякова.**

- После формирования списков составляется расписание консультаций, где эксперты по каждой компетенции будут консультировать обучающихся района по грамотному выполнению конкурсного задания. Все консультации проводятся в очной форме на базе ОДОД «Фабрика профессий «На Васильевском» ГБОУ СОШ№5 имени К.Мая, 13 линия В.О., дом 28.

- Оргкомитет информирует обучающихся о значении, целях и содержании конкурса.

- Материально - техническое обеспечение: составление плана материально-технического обеспечения, составление и утверждение сметы расходов, подготовка помещений, решение вопроса размещения участников конкурса из других образовательных учреждений.

- Разработка документов: разработка программы, подготовка информационного сообщения, рассылка информационного сообщения, получение и регистрация заявок от участников, экспертная оценка конкурса, разработка программы-приглашения.

- Оргкомитет обеспечивает документацию по охране труда и технике безопасности при проведении работ на площадках проведения конкурса.

- Организация сопутствующих мероприятий: выявление объектов для экскурсии, подготовка стендов, выставок.

- Организация фото- и видеосъемки мероприятий конкурса профессионального мастерства.

- Проведение конкурса: прием, регистрация и размещение участников, обеспечение работы мероприятий в соответствии с программой, проведение сопутствующих мероприятий, а именно деловой части конкурса профессионального мастерства «Открой свой талант!».

- В 2023 – 2024 учебном году деловую программу представит профориентационная игра, основная тема: «Выбор профессионального пути: проблемы и решения».

- Для усиления профориентационной составляющей конкурса профессионального мастерства целесообразно в дни его проведения пригласить обучающихся общеобразовательных учреждений города и их родителей (законных представителей).

- Размещение итоговых материалов на сайте образовательного учреждения, СМИ города (по возможности).

Состав участников конкурса:

- члены оргкомитета
- руководители конкурса
- экспертное сообщество (жюри) конкурса
- регистратор
- участники конкурса
- оформители.

До начала конкурса все участники регистрируются в ведомости регистратором конкурса, каждый участник кодируется.

Конкурс начинается с церемонии открытия, приветствия администрации образовательного учреждения. Оглашаются цели и порядок проведения конкурса, ставятся задачи перед участниками, представляются члены жюри. До конкурсантов доводятся задания, критерии оценивания работ и конкурс начинается. Продолжительность конкурсных испытаний – 90 минут. Время начала и окончания конкурса фиксируется на доске. Время досрочного окончания выполнения задания фиксируется в итоговой ведомости.

Жюри внимательно проверяет готовые работы конкурсантов. В процессе работы должны соблюдаться:

- технические условия и технология изготовления изделий;

- правила безопасности труда;
- санитарные правила.

Победителем является участник, набравший наибольшее количество баллов. При равенстве итоговых показателей критериальной оценки предпочтение отдается участнику, выполнившему практическое задание за наименьшее количество времени.

После завершения работы всеми участниками конкурса, жюри проводит краткий разбор выполнения задания. Итоги конкурса заносятся в протокол конкурса профессионального мастерства. Объявляются победители конкурса. Все участники награждаются благодарственными письмами, победители – дипломами.

1.3 Этапы конкурса

При подготовке к конкурсу профессионального мастерства можно выделить следующие этапы:

- **Организационный.** Разработка документов, инструктаж по технике безопасности, инструктаж о правилах проведения конкурса, материально - техническое обеспечение.

- Второй этап – выполнение практического задания.

Практический этап проводится в учебных мастерских и учебных классах.

При разработке и отборе конкурсных практических заданий следует руководствоваться следующими принципами:

- задания должны соответствовать требованиям квалификации и объему ранее изученного программного материала;
- выполняется в последовательности с нарастающей сложностью;
- должны иметь практическую значимость;
- должны совершенствовать приобретенные знания, умения и навыки;
- включать передовые технологии;
- обеспечивать полную загрузку конкурсанта с учетом установленного времени на выполнение.

При проведении конкурса профессионального мастерства «Открой свой талант!», должны быть включены следующие основные характеристики:

- качество выполнения производственных работ;
- высокая производительность труда;
- умение применять профессиональные приемы и способы труда;
- владение современной техникой и технологией;
- творческое отношение к труду;
- культура труда;
- соблюдение техники безопасности.

Участие в конкурсе дает обучающимся:

- возможность осмыслить, проанализировать и сравнить собственную деятельность с деятельностью других конкурсантов;
- активизацию рефлексии обучающихся, способствует осознанию ими затруднений, проблем в выполнении задания и поиску средств их преодоления;
- возможность реализовать свои профессиональные качества в реальной производственной деятельности, повысить уровень профессионализма и компетентности;
- возможность совершенствовать учебный процесс.

ЛИТЕРАТУРА

1. О.Г. Бутузова Методические рекомендации по организации проведения конкурса профессионального мастерства учащихся профессиональных образовательных учреждений. М.: Изд. ИРПО, 2014, 37 с.
2. Щетнева Л.К. Организация конкурсов профессионального мастерства: Методические рекомендации. - СПб., 2016.-35 с.
3. Кокшарова М. Ю. Проведение конкурсов профессионального мастерства с использованием методики WorldSkills на примере педагогических специальностей // Научно-методический электронный журнал «Концепт». – 2016. – Т. 46. – С. 192–201. – URL: <http://e-koncept.ru/2016/76511.htm>.
4. Д.И. Ландо Методические рекомендации по проведению всероссийских конкурсов профессионального мастерства учащихся профтехучилищ. - М.: Изд-во Росглав. Полиграфпрома, 1976.
5. Малютин А. А. Конкурсы профессионального мастерства как средство творческой самореализации педагогических работников. URL: урок.рф/library/konkursi_professionalnogo_masterstva_kak_sredstvo_073000
6. Курицина С. Н. Конкурсы профессионального мастерства как средство повышения уровня педагогической компетентности участников (размышления организатора) // Образовательная панорама. 2014. № 1 (1). С. 74–80.
7. Национальная система учительского роста (НСУР) // Перечень поручений Президента Рос. Федерации по итогам заседания Государственного совета Российской Федерации от 23.12.2015 (утв. Президентом РФ 02.01.2016 № Пр-15ГС).

«Открой свой талант!»

Направления профессиональной деятельности

1. Деревообработка
2. Декоративно-прикладное искусство
3. Дизайн костюма
4. Парикмахерское искусство
5. Визаж
6. Швейное производство
7. Кулинария
8. Ногтевой сервис
9. Проектирование (защита проектов)
10. Поварское дело
11. Речевые технологии
12. Вязание
13. Окрашивание тканей
14. Адаптивная физкультура

**Приложение 1. Компетенция «Деревообработка»
Практическая работа 5 класс**

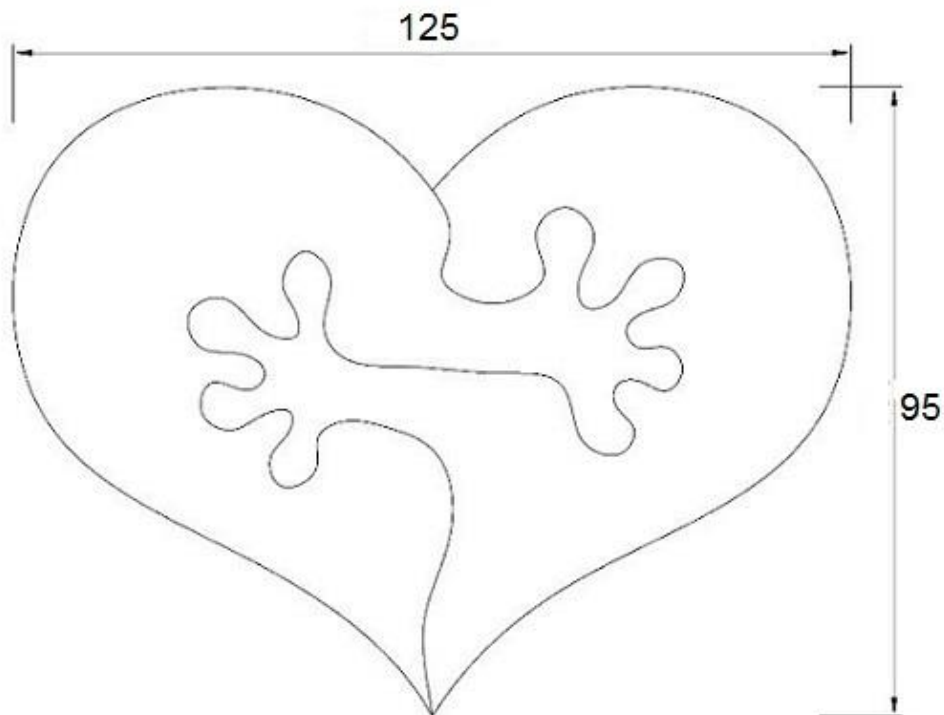

Условия:

- выполнить чертёж изделия в натуральную величину;
- изготовить ёлочную игрушку «Сердце с ладошками»;
- материал-фанера, заготовка 140×120×4;
- углы закруглить произвольно;
- раскрасить цветными карандашами одну сторону

<i>№</i>	<i>критерии оценки</i>	<i>максим. баллов</i>	<i>всего баллов</i>
1	Наличие рабочей формы (халат, головной убор)	<i>1 балл</i>	
2	Соблюдение правил техники безопасности	<i>2 балла</i>	
3	Соблюдение порядка на рабочем месте Культура труда	<i>2 балла</i>	
4	Разработка чертежа	<i>5 баллов</i>	
5	Технология изготовления изделия: -разметка заготовки; -технологическая последовательность; -точность изготовления изделия; -качество и чистота обработки	<i>25 баллов</i>	
6	Декоративная отделка готового изделия	<i>5 баллов</i>	
Итого:		<i>40 баллов</i>	

Практическая работа 6 класс

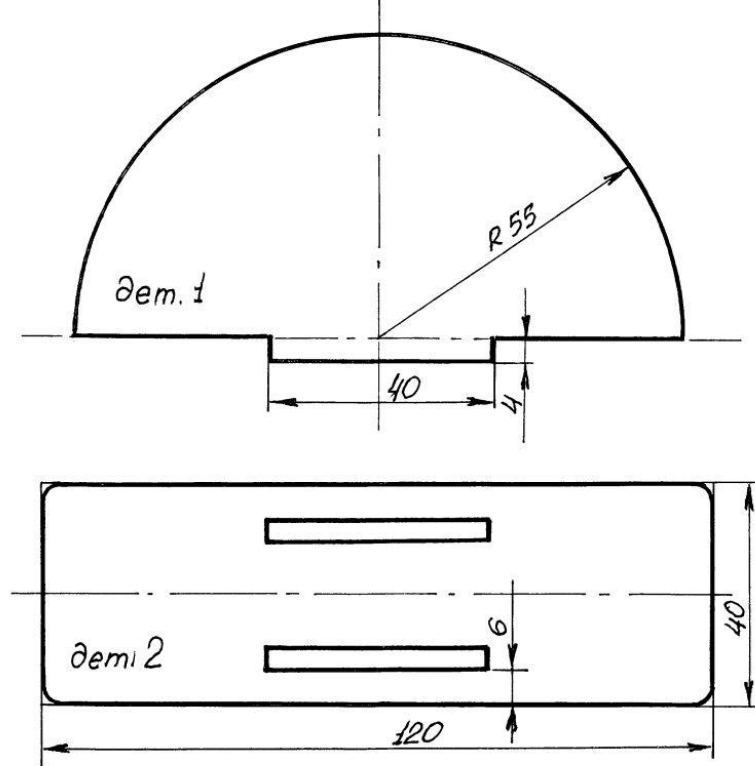

Условия:

- составить технологическую карту;
- изготовить салфетницу;
- материал-фанера, заготовка 180×140×4;
- деталь №1-2 штуки;
- отверстия в основании по детали №1;
- углы закруглить произвольно;
- наружную сторону стенок декорировать доступным способом
- собрать изделие на клею

№	критерии оценки	максим. баллов	всего баллов
1	Наличие рабочей формы (халат, головной убор)	1 балл	
2	Соблюдение правил техники безопасности	2 балла	
3	Соблюдение порядка на рабочем месте Культура труда	2 балла	
4	Технологическая карта	5 баллов	
5	Технология изготовления изделия: -разметка заготовки; -технологическая последовательность; -точность изготовления изделия; -качество и чистота обработки	25 баллов	
6	Декоративная отделка готового изделия	5 баллов	
Итого:		40 баллов	

Практическая работа 7 класс

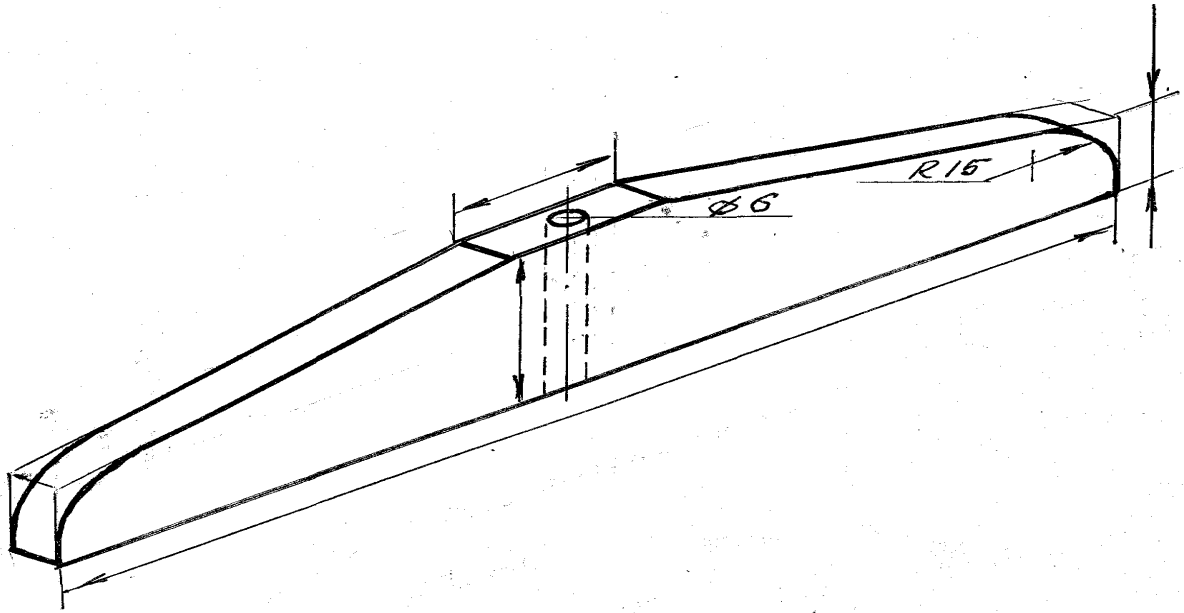

Условия:

- составить технологическую карту на изготовление плечиков;
- поставить недостающие размеры;
- изготовить плечики;
- материал-ель/сосна, заготовка 420×45×15

<i>№</i>	<i>критерии оценки</i>	<i>максим. баллов</i>	<i>всего баллов</i>
1	Наличие рабочей формы (халат, головной убор)	<i>1 балл</i>	
2	Соблюдение правил техники безопасности	<i>2 балла</i>	
3	Соблюдение порядка на рабочем месте Культура труда	<i>2 балла</i>	
4	Технологическая карта	<i>5 баллов</i>	
5	Технология изготовления изделия: -разметка заготовки; -технологическая последовательность; -точность изготовления изделия; -качество и чистота обработки	<i>25 баллов</i>	
6	Точность сверления отверстия	<i>5 баллов</i>	
Итого:		<i>40 баллов</i>	

Практическая работа 8 класс

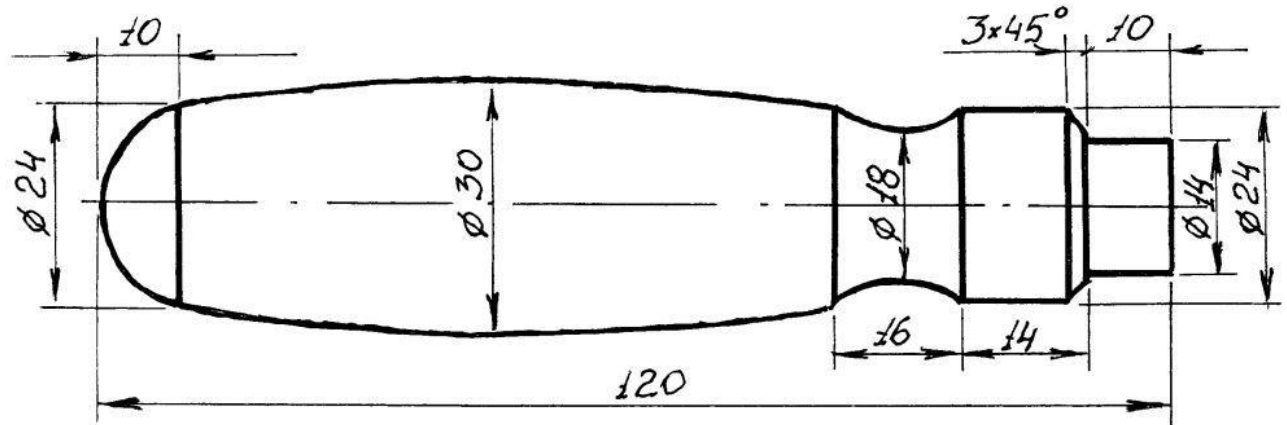

Условия:

- составить технологическую карту на изготовление ручки;
- изготовить ручку для напильника;
- материал-берёза, заготовка 160×40;
- отделка выжиганием проволокой /2-3 полоски/

№	критерии оценки	максим. баллов	всего баллов
1	Наличие рабочей формы (халат, головной убор)	1 балл	
2	Соблюдение правил техники безопасности	2 балла	
3	Соблюдение порядка на рабочем месте Культура труда	2 балла	
4	Технологическая карта	5 баллов	
5	Технология точения /изготовления/ изделия: -технологическая последовательность; -точность изготовления изделия; -качество и чистота обработки	25 баллов	
6	Декоративная отделка выжиганием	5 баллов	
Итого:		40 баллов	

Практическая работа 9 класс

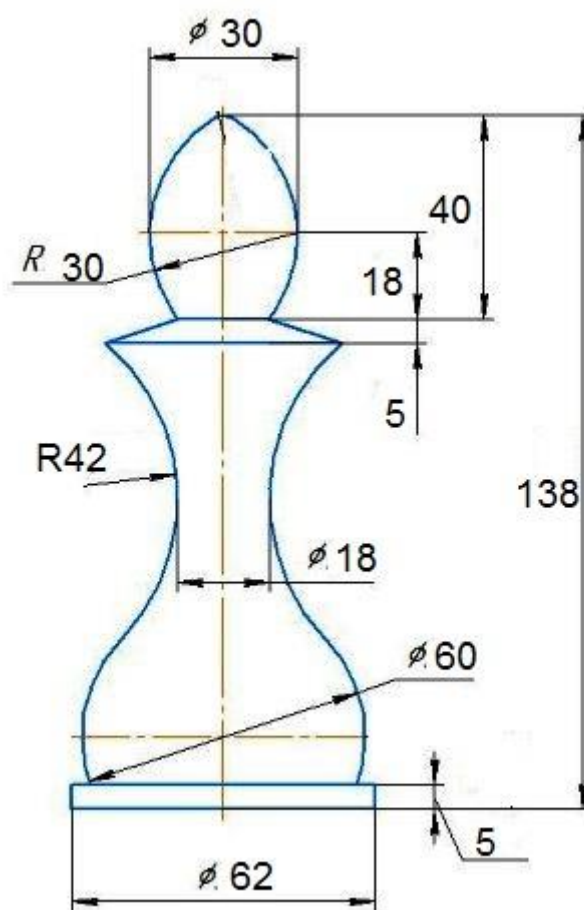

Условия:

- составить технологическую карту на изготовление;
- изготовить одну шахматную фигуру «Слон»;
- материал-древесина лиственных пород, заготовка 150×70

№	критерии оценки	максим. баллов	всего баллов
1	Наличие рабочей формы (халат, головной убор)	1 балл	
2	Соблюдение правил техники безопасности.	2 балла	
3	Соблюдение порядка на рабочем месте. Культура труда	2 балла	
4	Технологическая карта	5 баллов	
5	Технология точения /изготовления/ изделия: -технологическая последовательность; -точность изготовления изделия; -качество и чистота обработки	30 баллов	
Итого:		40 баллов	

Практическая работа по изготовлению поделки из пуговиц

Перед началом работы внимательно прочитайте задание, изучите объект труда, наличие материалов и приспособлений для работы, протестируйте представленные в кабинете инструменты. Задайте необходимые вопросы специалисту на площадке.

Задание: участнику необходимо выполнить поделку из пуговиц с добавлением страза и других, подходящих по замыслу предметов, собственного дизайна.

Время, отведённое на выполнение задания 90 минут.

Материалы и оборудование:

- пуговицы разного диаметра, из разного материала, разного цвета;
- рамка для готового изделия – панно из пуговиц (по необходимости);
- клей или клеевой пистолет;
- ножницы;
- нитки тесьма, бисер, фетр, кружево;
- примеры работ для вдохновения;

Карта пооперационного контроля «Изготовление поделки из пуговиц»

№ п/п	Критерии оценки	Баллы	Факт. баллы
1.	Качество работы: элементы хорошо закреплены	5	
2.	Качество выполненной работы: нет висящих ниток, грязи, остатков клея.	5	
3.	Грамотное, оригинальное композиционное решение декора, наличие «смысловой идеи оформления»	10	
4.	Согласованность размеров (пуговицы, бусины, бисер и т.д.)	8	
5.	Цветовое сочетание элементов поделки из пуговиц	5	
6.	Соблюдение техники безопасности	5	
7.	Уборка рабочего места	2	
	ИТОГО:	40	

Идеи для вдохновения к практической работе «Поделка из пуговиц»

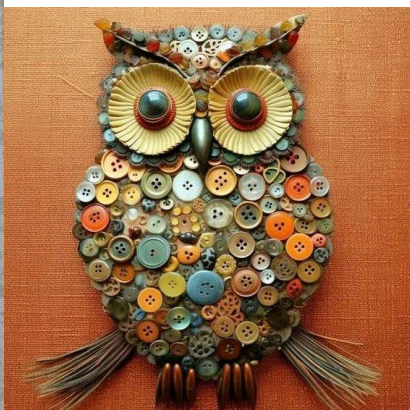

Практическая работа по эскизированию и конфекционированию.

Перед началом работы внимательно прочитайте задание, изучите объект труда, наличие материалов и приспособлений для работы, протестируйте представленное в кабинете оборудование. Задайте необходимые вопросы специалисту на площадке.

Задание: участнику необходимо выполнить 3 эскиза делового костюма (в классическом стиле), используя представленный шаблон мужской или женской фигуры. Эскизы можно сделать как на женскую, так и на мужскую фигуру. Участник самостоятельно выбирает технику выполнения эскизов: графика, гуашь, цветные карандаши, и т.д. Далее необходимо выполнить конфекционирование, т.е. осуществить подбор ткани, отделки, подкладки, фурнитуры из представленных образцов, подходящих по смыслу к эскизам делового костюма. К каждому эскизу заполнить бланк конфекционной карты.

Материалы и оборудование:

- шаблоны мужской и женской фигуры;
- образцы тканей, фурнитуры, отделки, подкладки;
- клей бумажный;
- ножницы;
- примеры работ;
- изображения для вдохновения.

Карта пооперационного контроля

«Эскизирование и конфекционирование»

№ п/п	Критерии оценки	Баллы	Факт. баллы
1.	Качество эскизов: аккуратно выполнены, нет грязи	5	
2.	Выполнено 3 законченных эскиза костюма	5	
3.	Грамотное, оригинальное композиционное решение, наличие «смысловой идеи оформления» эскизов	10	
4.	Согласованность размеров элементов одежды в эскизе	5	
5.	Цветовое сочетание элементов эскиза	5	
6.	Выполнение конфекционирования	5	
7.	Соблюдение техники безопасности	5	
	Итого:	40	

Шаблон женской фигуры для эскизирования

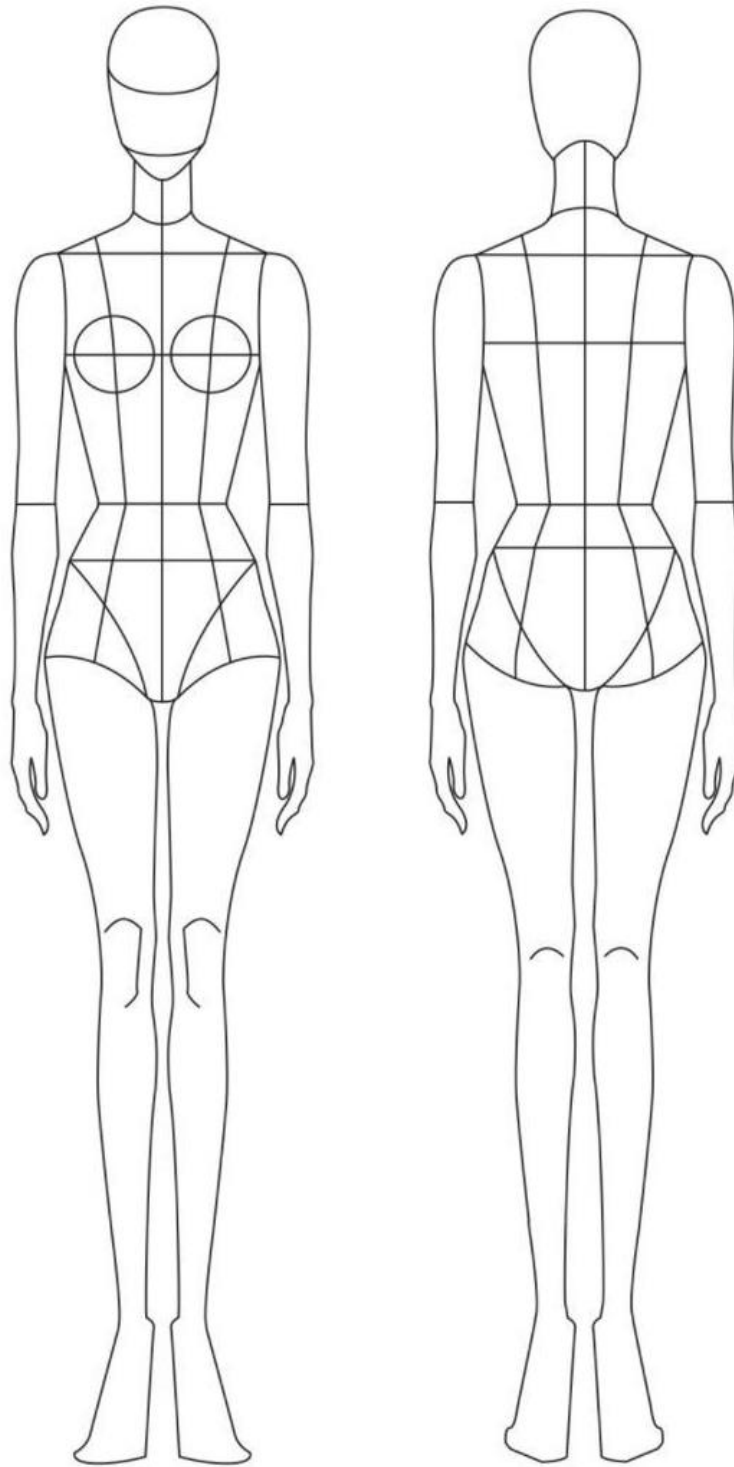

Описание	Ткань

Шаблон мужской фигуры для эскизирования

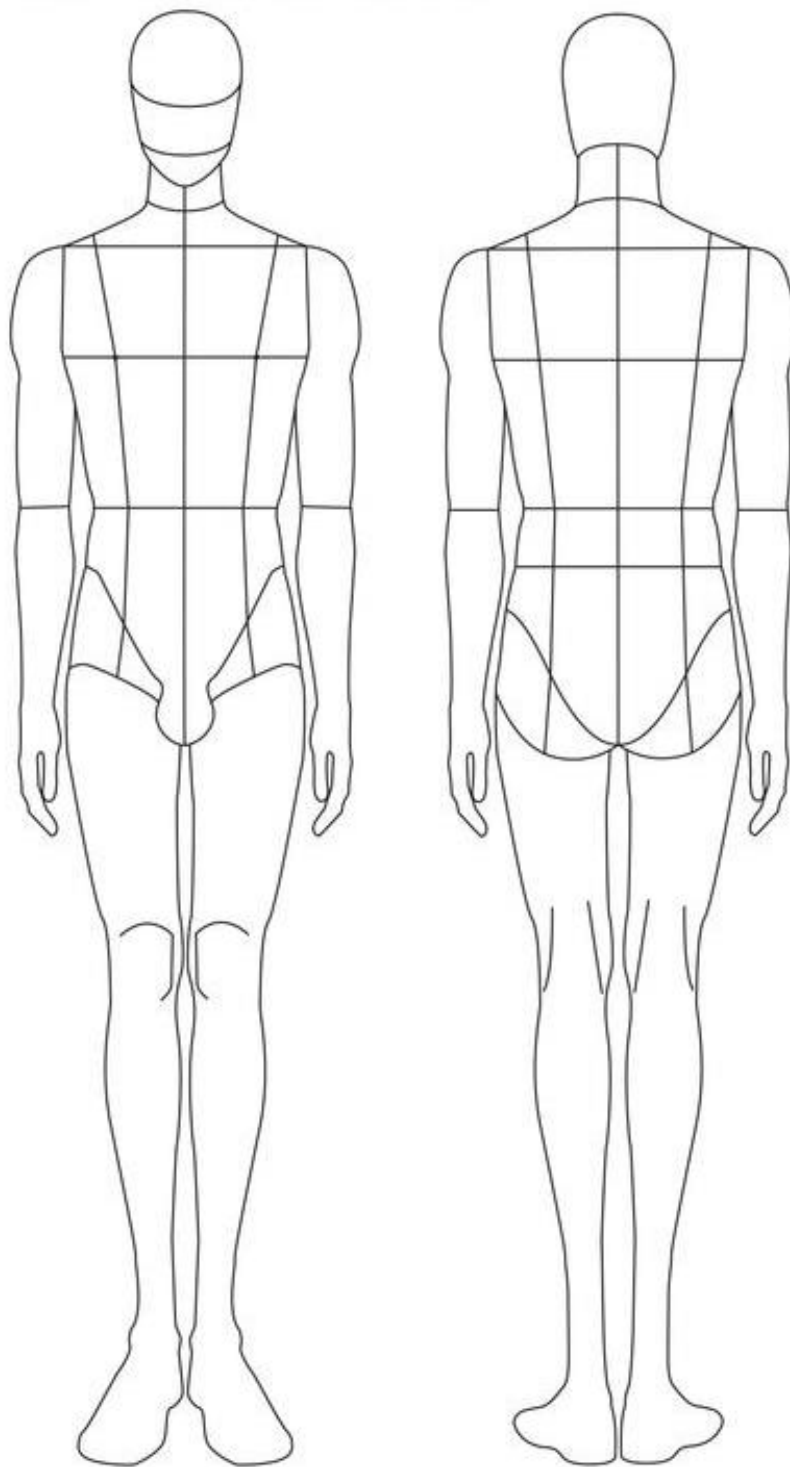

Описание	Ткань

Конфекционная карта

Наименование изделия	Пол (женский/мужской)
Материалы верха изделия	Отделочные материалы
Фурнитура	Приложение

Конфекционная карта

Наименование изделия	Пол (женский/мужской)
Материалы верха изделия	Отделочные материалы
Фурнитура	Приложение

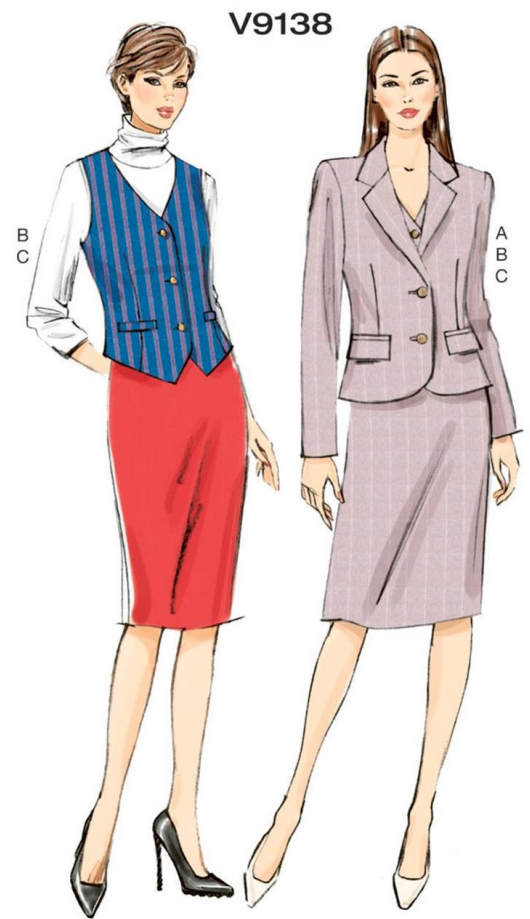

Компетенция Парикмахерское искусство

Конкурсное задание.

Краткое описание задания.

Женская собранная прическа на длинных волосах, основанная на одном показателе, на основе косы.

Последовательность выполнения задания.

Коса , на основе высокого хвоста «Улитка».

Работа выполняется на манекен – голове. В данном модуле необходимо создать женскую собранную прическу на длинных волосах, основанную на одном показателе. Участникам предоставляется фотография.

Описание:

1. Подготовка рабочего места:

- разложить инструменты в тележку;
- проверить работу электроинструмента;
- подготовить манекен - голову к модулю;
- накрыть пеньюаром;
- получить задание;
- собрать волосы в прическу;
- зафиксировать прическу;
- снять пеньюар;
- убрать рабочее место;
- покинуть соревновательную зону.
- время выполнения 90 минут.
- **разрешено** использование любого электроинструмента для укладки.
- разрешено использование укладочных средств.
- разрешено использование шпилек, невидимок, резинок и т.д.
- разрешено использование украшений, которое должно соответствовать прическе и быть пропорциональным и не занимать более 30% от прически;
- **запрещено** использование валиков (наполнителей) из любых материалов.

Критерии оценивания прически «Улитка»

№ п/п	Критерии оценки	Баллы	Факт. баллы
1.	Форма прически /Чистота исполнения	8/8	
2.	Пропорции прически /Соответствие КЗ	8/5	
3.	Вид сзади	5	
4.	Вид сбоку	5	
5.	Вид спереди	5	
6.	Общее впечатление	6	
	МАХ:	50	



«Вечерний макияж»

- Процедура выполняется на живой модели (не предоставляется).
 - Провести процедуру вечернего макияжа с элементами декорирования (использовать минимум 2 цвета теней) и минимум 2 элемента декорирования.
 - Вечерний макияж участники выполняют , используя минимум 2 цвета теней
 - Время выполнения 90 мин
- Запрещено** жевать жвачку и сосать конфеты

Проведение процедуры.

- Подготовить рабочее место и модель для выполнения модуля.
- Выполнить демакияж (протереть лицо тоником).
- Определить и подобрать палитру макияжа в соответствии с цветотипом модели.
- Выполнить макияж с коррекцией недостатков кожи, нанести базу, тон, выполнить свето - и цвето- коррекцию, нанести пудру, румяна, выполнить контур глаз, нанести тени (минимум 2 цвета),
- Выполнить оформление бровей, нанести контур губ и губную помаду.

Разрешается использовать различные элементы декора (слюда, стразы, блестки и т.д.)

- Соблюдать требования санитарии и гигиены.
- Поддерживать порядок на рабочем месте в ходе проведения модуля.
- Подготовить модель к демонстрации работы.
- Привести рабочее место в порядок по завершении модуля.

Особые указания.

Участник может принести с собой: палитру, шпатель, ножницы, пинцет, точилку, одноразовые щеточки для туши, спонж, пуховку, искусственные ресницы, клей для ресниц, украшения для декора (серьги, клипсы, головной убор, стразы, бульонки, пайетки, жемчуг, слюда и т.д

Материалы и оборудование:

- модель для выполнения макияжа;
- набор косметики;
- набор кистей;
- изображения макияжа для вдохновения.

Карта пооперационного контроля

№	Критерии оценки	Баллы	Факт
1.	Внешний вид. Соответствие установленным стандартам.	5	
2.	Подготовка рабочего места.	5	
3.	Макияж соответствует теме.	5	
4.	Макияж нанесен симметрично.	5	
5.	Макияж улучшает внешность модели (правильно подобрана схема в макияже глаз, корректирует недостатки внешности модели, адаптирован к внешности модели)	5	
6.	Скорректированы все недостатки кожи (синяки под глазами, акне, пигментные пятна, сосудистая сетка и т.д.).	5	
7.	Тонирование выглядит естественно, равномерно распределено по всей поверхности кожи, отсутствует демаркационная линия	10	
8.	Корректоры и румяна нанесены, согласно «линиям гармонии», недостатки формы и деталей лица скорректированы.	10	
9.	В макияже глаз растушевки чистые. Переходы цветов плавные. Использованы минимум 2 цвета	10	
10	Нанесено 2 слоя туши для ресниц	5	
11	Брови симметричны, форма и цвет подобраны правильно	5	
12	Контур губ симметричен, цвет соответствует тематике	5	
13	Рабочее место убрано по завершению процедуры	5	
14	Соблюдение санитарно-гигиенических норм	5	
15	Процедура завершена раньше времени	5	
	МАХ:	90	



Компетенция Ногтевой сервис

Практическая работа по выполнению цветового дизайна ногтевой пластины.

Перед началом работы внимательно прочитайте задание, изучите объект труда, наличие материалов и приспособлений для работы, протестируйте представленное в кабинете оборудование. Задайте необходимые вопросы специалисту на площадке.

Задание: участнику необходимо выполнить на муляжах цветовой дизайн ногтевой пластины.

Материалы и оборудование:

- муляжи для выполнения дизайна ногтевой пластины;
- набор лаков;
- база;
- украшения для дизайна ногтевой пластины;
- профессиональная лампа;
- набор инструментов;
- изображения вариантов дизайна для вдохновения.

Карта пооперационного контроля**«Выполнение дизайна ногтевой пластины»**

№ п/п	Критерии оценки	Баллы	Факт. баллы
1.	Нанесение базы	5	
2.	Нанесение основного цвета	5	
3.	Нанесение тона	5	
4.	Рисунок (сложность выполнения – ручное раскрашивание, наклейка, фольга, печать и т.п.)	5	
5.	Соответствие цветов, используемых в дизайне	5	
6.	Общий вид образа, стилистика, эстетическое восприятие	10	
7.	Соблюдение техники безопасности	5	
	ИТОГО:	40	

Ногтевой сервис. Идеи для вдохновения



Компетенция Швейное производство**Практическая работа по изготовлению мягкой игрушки.**

Перед началом работы внимательно прочитайте задание, изучите объект труда, наличие материалов и приспособлений для работы, протестируйте представленное в кабинете оборудование. Задайте необходимые вопросы специалисту на площадке.

Задание: участнику необходимо выполнить пошив игрушки из ткани вручную, наполнить игрушку синтепоном и украсить декоративными элементами (пайетками/бисером/лентами)

Материалы и оборудование:

- ткань,
- нитки,
- иглы ручные,
- ножницы,
- синтепон
- простой карандаш
- бисер/бусины/пайетки,
- атласные ленты,
- примеры работ,
- изображения готовых игрушек для вдохновения.

Критерии оценивания мягкой игрушки

№ п/п	Критерии оценки	Баллы	Факт. баллы
8.	Правильное определение лицевой стороны ткани	3	
9.	Качество ручных швейных операций (не торчат нитки, не видны стежки при соединении деталей)	10	
10.	Качество выворачивания уголков изделия (не торчат стежки/синтепон, уголки острые по форме)	10	
11.	Качество набивки (изделие правильно вывернуто на лицевую сторону, не вылезает синтепон, изделие равномерное по плотности набивки)	5	
12.	Наличие декора	2	
13.	Качество декорирования (бисер/пайетки пришиты незаметно, не торчат нитки, узелки)	3	
14.	Грамотное, оригинальное композиционное решение декора, цветовое сочетание элементов декора	2	
15.	Соблюдение техники безопасности	5	
	Итого:	40	

Швейное производство. Идеи для вдохновения



Компетенция Поварское дело**Практическая работа по приготовлению витаминного салата**

Перед началом работы внимательно прочитайте задание, изучите объект труда, наличие материалов и приспособлений для работы, протестируйте представленное в аудитории оборудование. Задайте необходимые вопросы специалисту на площадке.

Задание: участнику необходимо, пользуясь технологической картой, выполнить чистку и нарезку овощей и других продуктов, приготовить блюдо (витаминный салат), декорировать его и подготовить к подаче.

Продукты:

Капуста белокачанная, морковь, яблоко, огурец, соль, масло растительное, лимон (сок), сахар, зелень петрушки.

Оборудование:

- нож овощной, нож поварской, ложка;
- доски пластиковые разделочные;
- миска для размешивания салата;
- тарелка для подачи блюда.

Карта пооперационного контроля приготовления витаминного салата

№	Критерии оценки	Баллы	Факт. баллы
1	Форма нарезки (консистенция)	5	
2	Вкус	5	
3	Запах	5	
4	Внешний вид готового блюда	5	
5	Креативность подачи блюда	5	
6	Рациональное использование продуктов (количество отходов)	5	
7	Соблюдение техники безопасности	5	
8	Соблюдение санитарно-гигиенических норм	5	
	ИТОГО:	40	

Идеи для вдохновения.





Компетенция Кулинария**Практическая работа по приготовлению классических блинов с ягодным соусом**

Перед началом работы внимательно прочитайте задание, изучите объект труда, наличие материалов и приспособлений для работы, протестируйте представленное в аудитории оборудование. Задайте необходимые вопросы специалисту на площадке.

Задание:

участнику необходимо, пользуясь технологической картой, приготовить классические блины с ягодным соусом, подать на тарелке.

Продукты:

Молоко, яйцо, сахар, мука, соль, масло растительное, ягоды.

Оборудование:

- венчик
- ложка для розлива теста;
- миска для замешивания теста;
- доска пластиковая;
- сито;
- сковорода;
- лопатка;
- блендер;
- ковш
- тарелка для подачи блюда.

Карта пооперационного контроля**приготовления классических блинов с ягодным соусом**

№	Критерии оценки	Баллы	Факт. баллы
1	Текстура и форма	5	
2	Вкус	5	
3	Запах	5	
4	Внешний вид готового блюда	5	
5	Креативность подачи блюда	5	
6	Рациональное использование продуктов (количество отходов)	5	
7	Соблюдение техники безопасности	5	
8	Соблюдение санитарно-гигиенических норм	5	
	ИТОГО	40	

Идеи для вдохновения. Блины с соусом.



Речевые технологии**Практическая работа по речи**

Задание: участнику необходимо проговорить каждую из представленных скороговорок наибольшее количество раз в одно дыхание. Учитывается качество скороговорения, произношение всех букв, время, количество раз произнесения скороговорок.

Скороговорки:

1. В четверг четвёртого числа в четыре с четвертью часа лигурийский регулировщик регулировал в Лигурии, но 33 корабля лавировали, лавировали, да так и не вылавировали, и потом протокол протоколом запротоколировал, как интервьюером интервьюируемый. Лигурийский регулировщик речисто, да не чисто рапортовал, да так зарпортовался про размокропородившуюся погоду, дабы инцидент не стал претендентом на судебный прецедент.

2. Карлик лекарь Карл у карлицы крали Клары украл кораллы. А карлица краля Клара у карлика лекаря Карла украла кларнет. Если бы карлик лекарь Карл у карлицы Клары - крали не крал кораллы, то карлица краля Клара у карлика лекаря Карла не крала бы кларнет.

3. Не жалела мама мыла.

Мама Милу мылом мыла.

Мила мыла не любила,

Мыло Мила уронила.

Критерии оценивания компетенции «Речевые технологии»

№ п /п	Критерии оценки	Баллы	Факт. баллы
1.	Проговариваемость букв в скороговорках	10	
2.	Чёткость произношения	10	
3.	Скорость произношения	10	
4.	Дополнительные баллы за скорость произношения	10	
	ИТОГО:	40	

Компетенция Проектирование (защита проектов)**Задание:**

Участник должен представить проект, выполненный самостоятельно, под руководством учителя/педагога дополнительного образования, а также защитить свой проект посредством представления и презентации. Время защиты- 5-7 минут, ответы на вопросы жюри – 3 минуты.

Критерии оценки проекта		Баллы	Факт
Пояснительная записка 10 баллов			
1	Содержание и оформление документации проекта	10	
1.1	Общее оформление: Международная стандартизация оформления проектной документации) (да – 1; нет – 0)	1	
1.2	Качество теоретического исследования	3	
1.2.1	Наличие актуальности и обоснование проблемы в исследуемой сфере (да – 0,5; нет – 0)	0/0,5	
1.2.2	Формулировка темы, целей и задач проекта (сформулированы полностью – 0,5; не сформулированы -0)	0/0,5	
1.2.3	Сбор информации по проблеме(проведение маркетингового исследования для выявления спроса на проектируемый объект труда)	0/0,5	
1.2.4	Предпроектное исследование: анализ исторических прототипов и современных аналогов (да – 0,5; нет – 0)	0/0,5	
1.2.5	Предложения решения выявленной проблемы. Авторская концепция проекта. Выбор оптимальной идеи. Описание проектируемого материального объекта (да – 0,5; нет – 0)	0/0,5	
1.2.6	Применение методов проектирования и исследования анализируемой проблемы и знание процедур их проведения (умеет применять – 0,5; не умеет применять – 0)	0/0,5	
1.3	Креативность и новизна проекта	3	
1.3.1	Оригинальность предложенных идей: - форма и функция изделий: соответствие перспективным тенденциям моды, назначение, авангардность, креативность - конструкция: универсальность, эргономичность, оригинальность и т. д; - колористика: соответствие актуальным тенденциям моды, интересное тональное и цветовое решение, пропорциональное соотношение цветов и т. д. (да – 1; нет – 0)	0/1	
1.3.2	Новизна, значимость и уникальность проекта (разработка и изготовление авторских полотен; роспись тканей по авторским рисункам; разработка новых техник изготовления; оригинальное применение различных материалов; использование нетрадиционных материалов и авторских технологий и т. д.) (да – 2; представлены не в полной мере – 1; нет – 0)	0/1/2	
1.4	Разработка технологического процесса	3	
1.4.1	Выбор технологии изготовления, вида и класса технологического оборудования и приспособлений (есть описание – 0,5, нет – 0)	0/0,5	
1.4.2	Качество эскизов, схем, чертежей, технологических карт (уровень графической подачи с использованием компьютерных программ или от руки, соответствие чертежей ГОСТ) (да – 0,5; нет – 0)	0/0,5	

1.4.3	Применение знаний методов дизайнерской работы соответствующей индустрии. Умение анализировать результаты исследования, уровень обобщения; предложения по внедрению (да – 1; рассмотрен один критерий – 0,5; нет – 0)	0/0,5/1	
1.4.4	Экономическая и экологическая оценка производства или изготовления изделия (да – 1; рассмотрен один критерий – 0,5; нет – 0)	0/0,5/1	
Оценка изделия 20 балла			
2	Дизайн продукта творческого проекта	20	
2.1	Новизна и оригинальность продукта, его художественная выразительность, соответствию модным тенденциям: – яркая индивидуальность созданного образа, сила эмоционального воздействия конкурсного изделия (комплекта) (объект новый – 6; оригинальный – 3, стереотипный – 0)	0/3/6	
2.2	Композиция проектируемого объекта, гармония, эстетика (внешняя форма, конструкция, колористика, декор и его оригинальность / художественное оформление) (целостность – 4; не сбалансированность – 0)	0-4	
2.3	Качество изготовления представляемого изделия, товарный вид (качественно – 4, требуется незначительная доработка – 2, не качественно – 0)	0/2/4	
2.4	Рациональность или трудоёмкость создания продукта, сложность, многофункциональность и вариативность демонстрируемого изделия, авторский материал) (от 0 до 3)	0-3	
2.5	Перспективность и конкурентоспособность спроектированной модели (арт-объекта или коллекции в производство; патентование полезной модели или оригинальной технологии изготовления) (от 0 до 3)	0-3	
Оценка защиты проекта 10 баллов			
3	Процедура презентации проекта	10	
3.1	Регламент презентации (деловой этикет и имидж участника во время изложения материала; соблюдение временных рамок защиты) (от 0 до 2)	0/1/2	
3.2	Качество подачи материала и представления изделия: – оригинальность представления и качество электронной презентации (1 балл); – культура речи, четкость, конкретность и логика изложения проблемы исследования (1 балл); – владение понятийным профессиональным аппаратом (1 балл). (от 0 до 3)	0-3	
3.3	Использование знаний вне школьной программы (от 0 до 2)	0/1/ 2	
3.4	Понимание сути задаваемых вопросов и аргументированность ответов (от 0 до 2)	0/1/2	
3.5	Соответствие содержания выводов содержанию цели и задач, конкретность и самостоятельность выводов (соответствует полностью – 1; не соответствует – 0)	0/1	
	Итого:	40	

Практическая работа по изготовлению вязаного изделия

Перед началом работы внимательно прочитайте задание, изучите объект труда, наличие материалов и приспособлений для работы, протестируйте представленное в аудитории оборудование. Задайте необходимые вопросы специалисту на площадке.

Задание: участнику необходимо связать небольшую рыбку по описанию.

Материалы:

- Пряжа Himalaya velvet (остатки пряжи)
- Глаза на безопасном креплении 6 мм или клеевые 6 мм
- Крючок №3,5
- Подвеска для брелока
- Иголка
- Наполнитель
- Маркер

Условные обозначения:

КА- кольцо амигуруми

СБН- столбик без накида

ССН- столбик с накидом

Пр- прибавка (2 сбн в одну петлю)

Уб- убавка (2 сбн вязать вместе)

()*- повторять указанное число раз

ПРОЦЕСС ИЗГОТОВЛЕНИЯ:

Описание вязания:	Фотография процесса
1ряд: 6 сбн в КА 2ряд: 6 сбн 3ряд: (пр, 2 сбн)*2 (8) 4ряд: (пр*2, 2 сбн)*2 (12)	
Смена цвета. 5ряд: ((1 сбн, пр)*2, 2 сбн)*2 (16) Смена цвета. 6ряд: 11 сбн, основным цветом: 3 вп во-вторую петлю от крючка 2 сбн , цветным: 5 сбн (16) Смена цвета на основной. 7ряд: 2 сбн, пр, 7 сбн, пр, 5 сбн (18)	

8ряд: 2 сбн, 4 сбн провязываем вместе, 5 сбн, 4 сбн провязываем вместе, 3 сбн (12)
Наполняем синтепоном по ходу вязания.
9ряд: уб *6, провязываем петлю смещения (1 сбн)
Складываем пополам и провязываем.
10 ряд: пр, сбн, пр, ВП, разворачиваем вязание.



11 ряд: 3 сбн в петлю основания, сс, сс, 3 сбн в петлю основания. Нить обрезаем, кончик прячем.
Вывязываем верхний плавник.
2 сбн, 1 сбн, вп и в ту же петлю куда провязали сбн вяжем 1 сбн. Нить обрезаем, кончики прячем.



Приклеиваем глаза в 2 ряду, параллельно друг другу.



Законченный вариант работы



Карта пооперационного контроля «Рыбка»

№ п/п	Критерии оценки	Баллы	Факт. баллы
1.	Однородность вязки	5	
2.	Выполнение работы точно по заданию	5	
3.	Наличие качественного окончания вязки	5	
4.	Общее впечатление, внешний вид, законченность выполненной работы	10	
5.	Соблюдение техники безопасности	5	
	ИТОГО:	30	

Компетенция Окрашивание тканей

«Разработка объекта труда «Салфетка декоративная, расписанная в технике Тай-Дай»

Перед началом работы внимательно прочитайте задание, изучите объект труда, наличие материалов и приспособлений для работы, протестируйте представленное в аудитории оборудование. Задайте необходимые вопросы специалисту на площадке.

Задание: участнику необходимо разработать объект труда «Декоративная салфетка, расписанная в технике «Тай-Дай»

Приборы и материалы:

- Салфетки тканевые хлопчатобумажные (1 салфетка на участника),
- Краситель акриловый для ткани (3 цвета),
- Тюбики для нанесения красителя,
- Клеёнки на рабочие столы (по числу рабочих мест),
- Фартуки (1 фартук на участника)
- Нитки хлопковые,
- Ножницы,
- Ёмкость с водой (1 ёмкость на 3 участников),
- Раковина с проточной водой для промывания тюбиков

Расписывание салфетки необходимо делать, опираясь на схему 1



Схема 1. Роспись в технике Тай-Дай

Карта пооперационного контроля

№ п/п	Название критерия	Суть критерия	Баллы	Факт. баллы
1	Подбор цветowych сочетаний	Обучающийся должен иметь представление о принципах цветосочетания, применять эти принципы в течении всей практической работы.	5	
2	Понимание технологии изготовления	Обучающийся должен понимать и воспроизводить последовательность действий, необходимых для выполнения каждого упражнения.	10	
3	Эстетичность итогового изделия	Работа, выполненная обучающимся, должна быть выполнена эстетично, красиво, работа имеет композиционную завершенность, цветосочетание подобрано правильно.	10	
4	Аккуратность изделия	Работа, выполненная обучающимся, должна быть выполнена аккуратно. Нанесённый рисунок соответствует схеме. Рабочее место по окончании процесса должно быть чистым.	10	
5	Соблюдение техники безопасности	Обучающийся обязан соблюдать технику безопасности в течение каждого урока, содержать рабочее место в чистоте, не нарушать дисциплину в классе.	5	
Итого:			40	

Компетенция «Адаптивная физкультура»

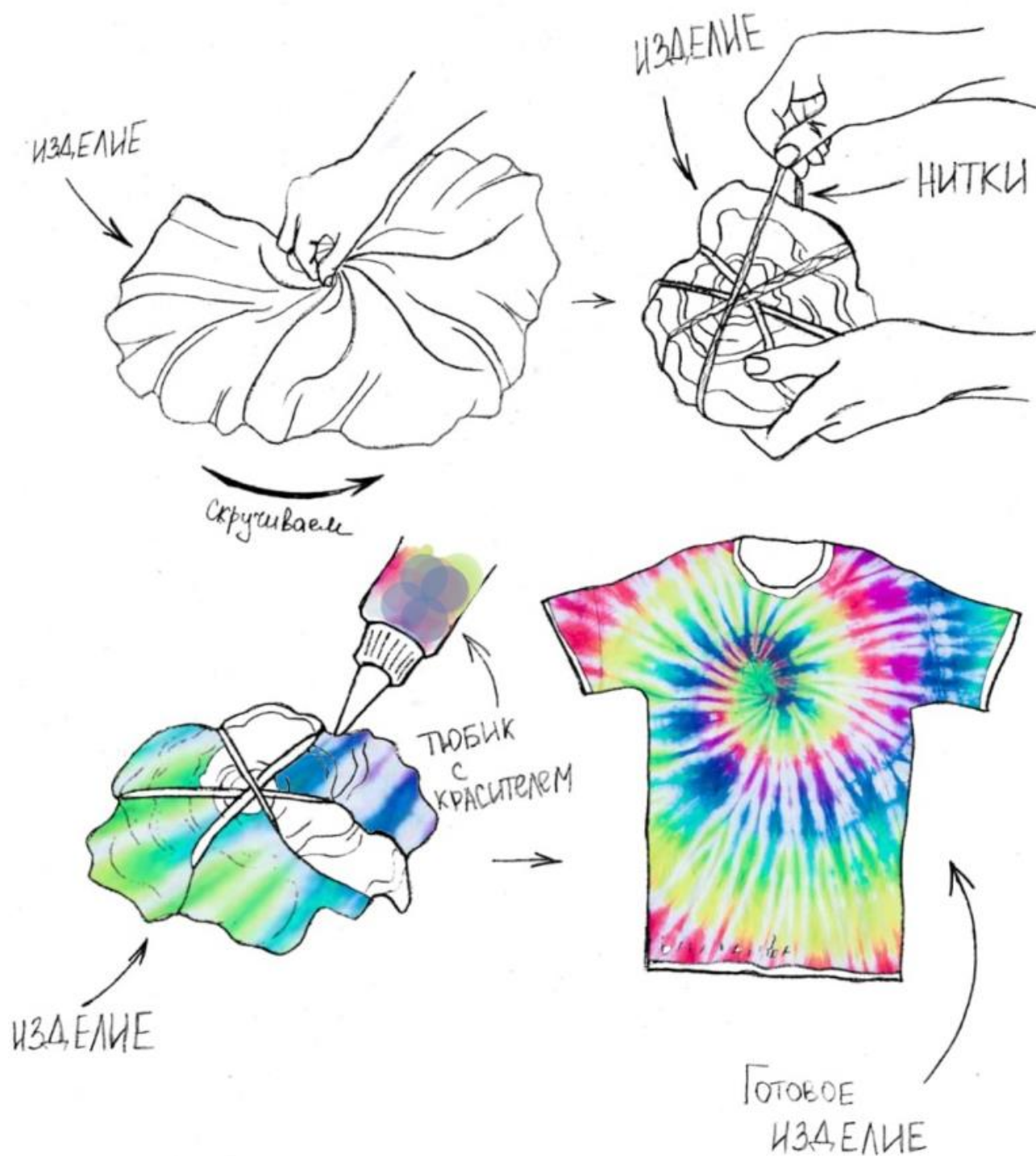
Практическое задание. «Организация предметно-развивающей среды для проведения подвижной игры для начальной школы без использования инвентаря». Игра проводится для обучающихся, имеющих соматические заболевания и отнесенными по состоянию здоровья к специальной медицинской группе (А).

1. Представиться волонтерам.
2. Отобрать группу обучающихся в необходимом количестве из числа представленных волонтеров-демонстрантов.
3. Объяснить правила безопасности
4. Название игры, цель.
5. Объяснения правил, хронометраж.
6. Проба
7. Игра
8. Подведение итогов в любой форме (вербальный опрос, игровой опрос, свои наблюдения и т.д.)

Карта пооперационного контроля

№	Критерий	Баллы	Факт. баллы
1.	Соответствие внешнего вида участника требованиям	5	
2.	Целесообразность использования форм организации деятельности	5	
3.	Применение профессиональной терминологии (грамотность, обоснованность, своевременность)	5	
4.	Умение объяснить правила и цель игры	5	
5.	Демонстрация коммуникативных навыков	5	
6.	Сочетание вербальных средств общения (поддержание диалога с аудиторией с помощью приема активного слушания, правильно заданных наводящих вопросов по теме, выстраивание ответов с учетом запроса аудитории) и невербальных средств общения (визуальный контакт с аудиторией, поза, жесты, мимика)	5	
7.	Положительно-эмоциональный отклик целевой аудитории	5	
8.	Общее впечатление	5	
	ИТОГО:	40	

